

# Święta Kaba



## Kaba:

Budynek w kształcie sześcianu znajdujący się niemalże w centrum Wielkiego Meczetu w Mekce. Kierunek (*qibla*), w jakim zwracają się muzułmanie podczas modlitwy i innych aktów czci, dla których Bóg tak nakazał.

## Powstanie:

Zbudowana została przez Abrahama i jego syna – Izmaela, pokój z nimi, na rozkaz Boga Wszechmogącego, a następnie wielokrotnie przebudowywana i rekonstruowana. Bóg Wszechmogący mówi: „I kiedy Abraham i Izmael wznosili fundamenty [Świętego] Domu, [prosil Boga:] ‘Panie nasz! Przyjmij to od nas, przecież Ty jesteś Wszystko Słyszący, Wszechwiedzący!’” (Al Baqara, 2:127). Sam Prorok Muhammad ﷺ wraz z różnymi plemionami z Mekki wziął udział w ułożeniu Czarnego Kamienia na właściwym miejscu po odbudowie Kaby.

## Wymiary:

Od Czarnego Narożnika (*Rukn al-Astad*) do Narożnika Syrii (*Rukn asz-Szami*) 11,68 m, w tej ścianie znajdują się drzwi do Kaby.  
Od Narożnika Jemenu (*Rukn al-Jamani*) do Narożnika Zachodniego (*Rukn al-Gharbi*) 12,04 m.  
Od Narożnika z Czarnym Kamieniem (*Rukn al-Hadžar al-Astad*) do Narożnika Jemenu (*Rukn al-Jamani*) 10,18 m.  
Od Narożnika Syrii (*Rukn asz-Szami*) do Narożnika Zachodniego (*Rukn al-Gharbi*) 9,90 m.

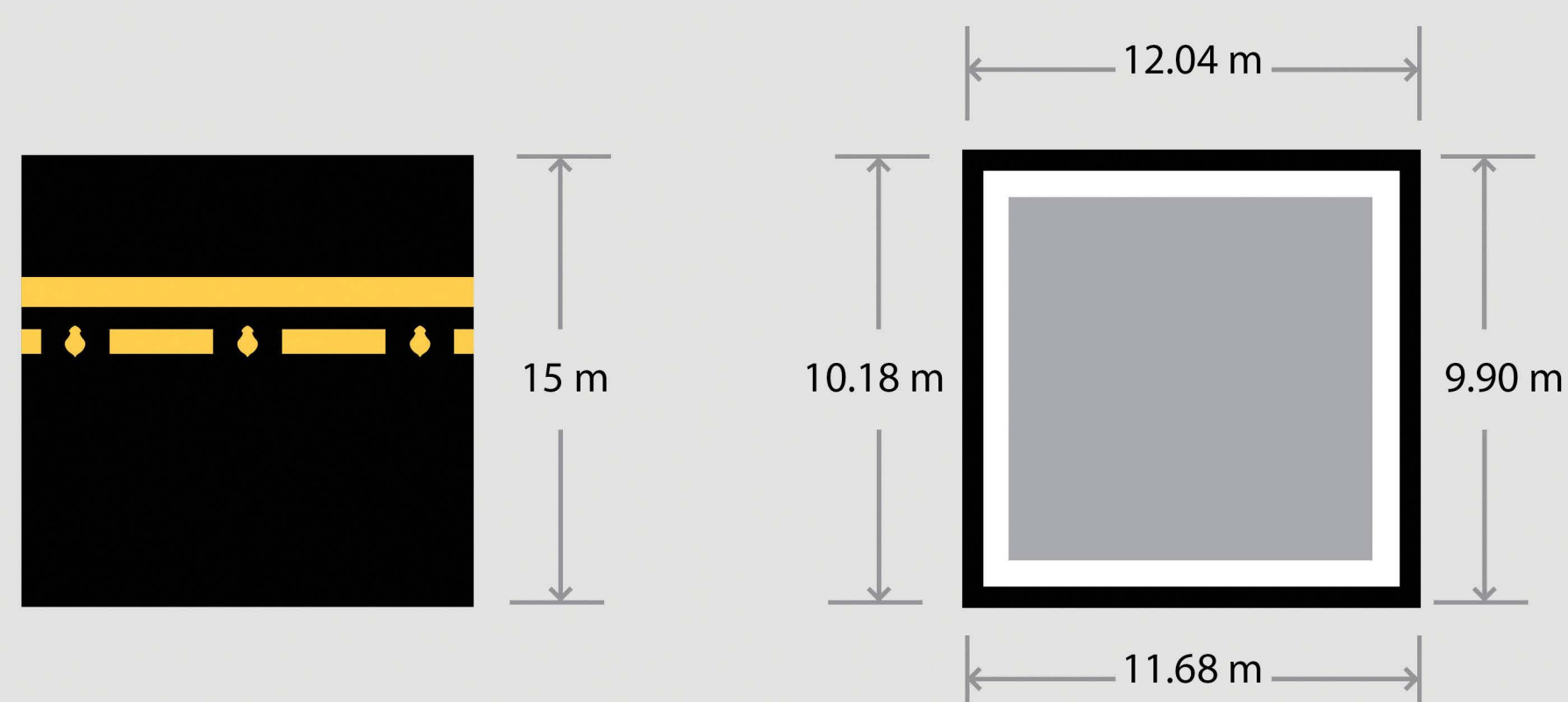

## Narożnik Jemeński (*Rukn al-Jamani*)

Jest to narożnik w południowo-zachodniej części Kaby, podczas wykonywania okrążeń poprzedza on Czarny Kamień. Nazywa się on Narożnikiem Jemeńskim, ponieważ zwrócony jest w kierunku Jemenu. Zaletą tego narożnika jest przede wszystkim to, że został on odbudowany na pierwotnych fundamentach wzniesionych przez Abrahama i Izmaela, pokój z nimi. Zalecane jest, by dotknąć tego narożnika bez całowania go. Dowiedzione zostało, że Wysłannik Boga, okrążając Święty Dom, przy każdym okrążeniu dotykał Czarnego Kamienia i Narożnika Jemeńskiego. Zostało nakazane, by odwiedzający pomiędzy tym narożnikiem a Czarnym Kamieniem mówili: „Panie nasz! Daj nam na tym świecie dobro i w życiu ostatecznym dobro! I uchron nas od kary ognia!” (Al Baqara, 2:201).

## Drzwi Kaby

W różnych czasach drzwi Kaby miały różny kształt i rozmiar. Dziś drzwi te znajdują się 2,5 metra nad ziemią, mają 318 cm wysokości i 171 cm szerokości oraz prawie pół metra grubości. Wykonane są z czystego złota, a do ich zrobienia zużyte zostało 280 kg złota najlepszej jakości, by chroniły Kabę i podtrzymywały jej honor.

## Klucze do Kaby

Kurajscy przekazali potomkom Abdul-Dara cząstkę swojego zaszczytu, dając im odpowiedzialność przechowywania kluczy do Kaby. Po zdobyciu Mekki Bóg powiedział: „Zaprawdę, Bóg nakazuje wam, abyście oddawali powierzone dobra ich właścicielom!” (An-Nisa, 4:58). Wysłannik Boga zawołał Usmana ibn Talha i przekazał mu więc klucze do Kaby, które następnie przeszły do rąk jego kuzyna – Szajby i zgodnie z nakazem Wysłannika Boga ﷺ do dziś spoczywają w rękach Bani Szajba i za zgodą plemienia są w rękach najstarszego członka plemienia.

## Czarny kamień

Czarny Kamień to szlachetny kamień, który zesłany został z nieba i znajduje się w narożniku Ka'by. Prorok ﷺ powiedział: „Czarny Kamień został zesłany z nieba bielszy niż mleko, po czym stał się czarny z powodu grzechów synów Adama” (At-Tirmidzi 877). Dziś widzimy ten kamień jako czarny. Ulokowany jest w południowym narożniku na wysokości ponad metra nad ziemią. Przez wieki na skutek różnych wydarzeń historycznych Czarny Kamień popękał i nie wszystkie części są widoczne wewnątrz srebrnego pierścienia, ale tylko niektóre z nich, wielkości daktyla otoczone mieszanką woskową i pierścieniem ze srebra dla ochrony.

Sunną jest wykonanie jednej z trzech rzeczy, w zależności od możliwości, w następującej kolejności:  
1. Pocałowanie go i wymawianie takbir (*Allahu Akbar*, czyli *Bóg jest Wielki*).  
2. Potarcie go dłonią, wymawiając takbir.  
3. Wskazanie na niego ręką, wymawiając takbir.

## Al-Multazam

*Al-iltizam* to swego rodzaju modlitwa, którą wykonywali Towarzysze. Opierali klatkę piersiową, dlonie i policzki o ścianę Kaby, a następnie wznosili modlitwy i prośby.

**Miejsce:** Miejsce wykonywania *al-iltizam* to obszar pomiędzy Czarnym Kamieniem a drzwiami, tak robił Ibn Abbas, oby Allah był z niego zadowolony, co zostało przekazane przez prawych przodków (*salaf us-salih*).

**Czas:** Może być wykonana zaraz po przybyciu na pielgrzymkę lub w dowolnym czasie. Jest suplikacja, jaką można mówić podczas *al-iltizam*, w której prosi się o dobro na tym świecie i w życiu przyszłym. Tłum pielgrzymów nie może przeszkadzać w wykonywaniu *al-iltizam* ani ranić innych.

## Rynna (*Mizab*)

Rynna Kaby to część zamocowana na poziomie dachu Kaby na północy, rozciągająca się ku *Hidżr* i odprowadza wodę zbierającą się w czasie deszczu na dachu Kaby, tak że spływa do *Hidżr*.

## Mur Al-Hatim

Jest to mur w kształcie półokręgu znajdujący się na północ od Kaby i uważany jest za część Kaby.

**Jego historia:** Kaba jaką ustanowił Abraham rozciągała się bardziej na północ w kształcie mniej więcej prostokąta. Środki zebrane przez Kurajczytów na przebudowę Kaby były niewystarczające, a nie chcieli budować za pieniądze zdobyte nielegalnie. Postanowili więc zbudować tyle, na ile mieli, skracając ją, pozostawiając jednak mur, żeby nie likwidować całkowicie. Mur ten nie jest kompletny. Odległość od środka ściany Kaby do najdalszego punktu pośrodku muru Hatim wynosi prawie 8,5 metra, z czego tylko 5 metrów otoczone jest murem.

**Modlitwa na tym obszarze:** Można wykonywać modlitwy dodatkowe na obszarze otoczonym murem (*Hidżr*), co tak naprawdę postrzegane jest jako modlitwa wewnątrz Kaby. Kiedy Aisza chciała wejść do Kaby, by się pomodlić, Prorok ﷺ powiedział: „Pomódl się w *Hidżr*, bo to jest część [Świętego] Domu” (*Abu Daud* 2028).



## Stacja Abrahama (*Maqam Ibrahim*)

Jest to kamień, na którym stanął ojciec proroków – Abraham, pokój z nim, podczas budowania Kaby, by sięgnąć wyżej, układając kamienie podawane przez Izmaela. W kamieniu powstały odciski stóp Abrahama, pokój z nim. Kamień ten był usytuowany przy samej ścianie Kaby do czasu kalifatu Umara ibn al-Chattaba, niech Bóg będzie z niego zadowolony, który przesunął go o kilka metrów, by wykonujący okrążenia nie przeszkadzali modlącym się. Odciski stóp Abrahama przetrwały więc do dziś.

**Pozycja:** Stacja Abrahama jest ważnym miejscem, cechą tego sanktuarium jest spójność przesłań i jednoczenie celów w dziejach historii. Abraham, pokój z nim, ojciec proroków, wybudował świątynię, w której oddajemy cześć po dziś dzień, odpowiadając na jego wezwanie ludzi do wykonywania pielgrzymki i widzimy efekt budowy i odciski jego stóp: „W nim są znaki jasne- miejsce, gdzie stał Abraham” (*Al-Imran*, 3:97).

**Regulacje związane ze Stacją Abrahama:** Zostało przepisane pielgrzymującym do Świętego Domu, by każdego roku dokonując okrążeń modlili się przy Stacji Abrahama kiedy mogą, zgodnie ze słowami Wszechmogącego Boga: „I weźcie sobie jako miejsce modlitwy stację Abrahama” (*Al-Baqara*, 2:125). Tłum ma pomagać ludziom dokonującym okrążeń, a nie przeszkadzać modlącym się, a modlitwa jest akceptowana wszędzie.

## Okrycie Kaby

Okrycie Kaby wykonane było przed islamem z najlepszych materiałów, następnie kalifowie stopniowo dobierali różne kolory. Obecnie okrycie Kaby wykonane jest z czystego czarnego jedwabiu, na którym znajdują się złote napisy – wersety Koranu i suplikacje. Do wykonania go zużyto 670 kg naturalnego jedwabiu. Materiał ma powierzchnię 658 metrów kwadratowych.

## Al-Szadraan

Skośna konstrukcja otaczająca dolną część ścian Kaby, wzmacniająca ją. Nie wolno dokonywać okrążeń zbyt blisko niej, jako że jest to część Kaby według opinii wielu uczonych.

## Historia przebudowywania Kaby

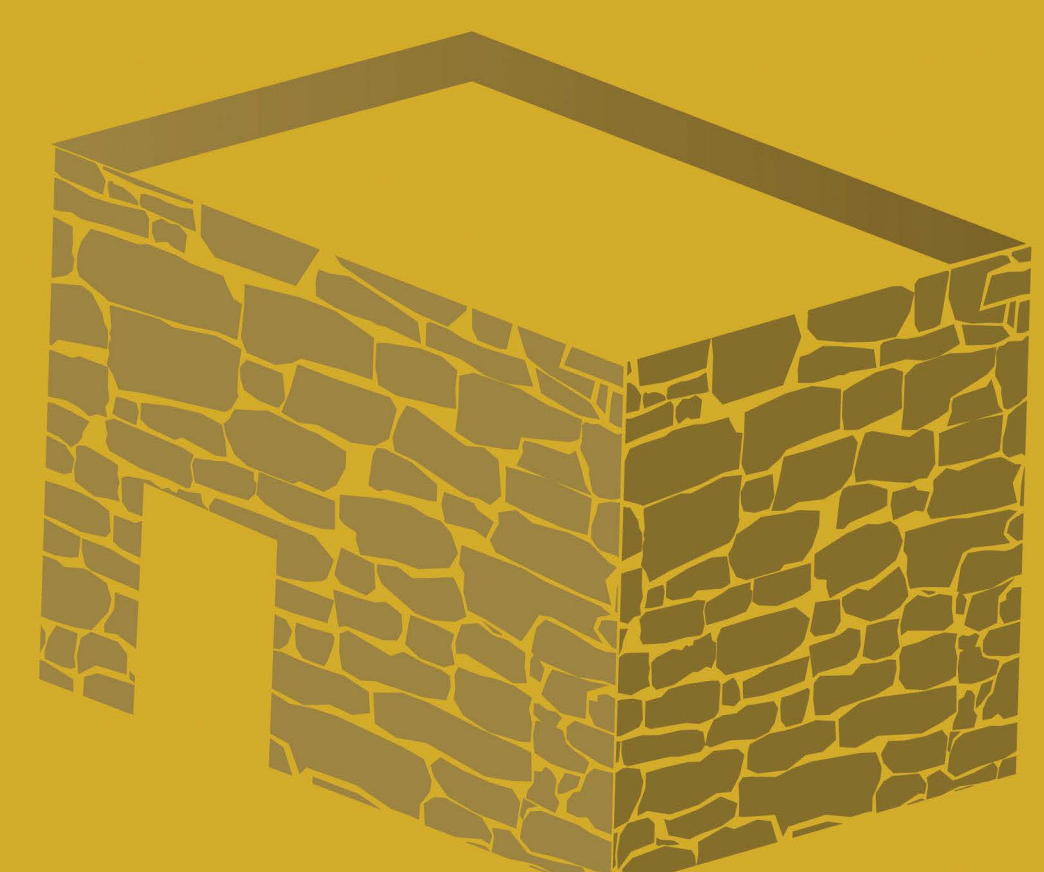

### Budowla Proroka Ibrahima, pokój z nim

Był to budynek w kształcie prostokąta zaokrąglonego z jednej strony. Miał dwoje drzwi na poziomie podłoża.

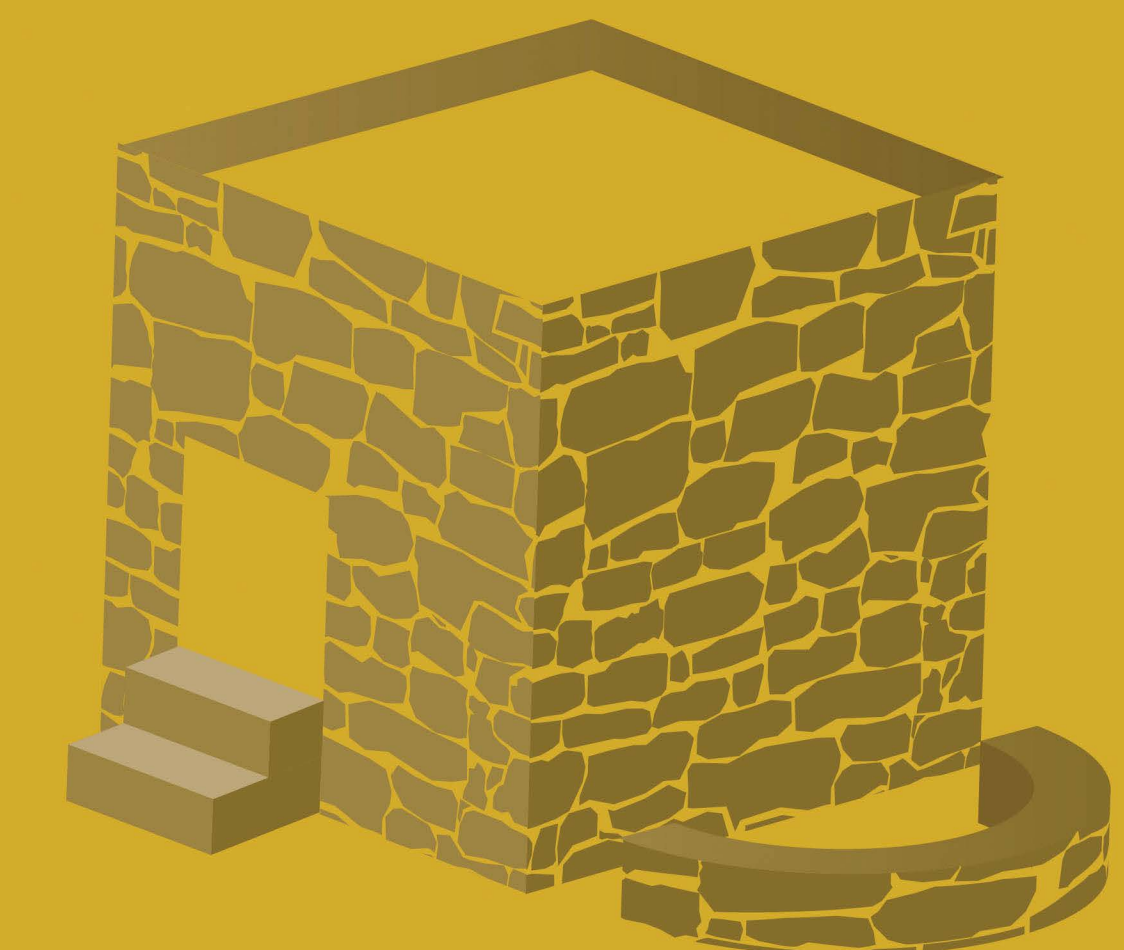

### Przebudowa przez Kurajczytów z czasów przedislamskich

po tym, jak nie udało im się zebrać odpowiednich funduszy, pominęli odbudowę części Kaby zwanej Al-Hatim.

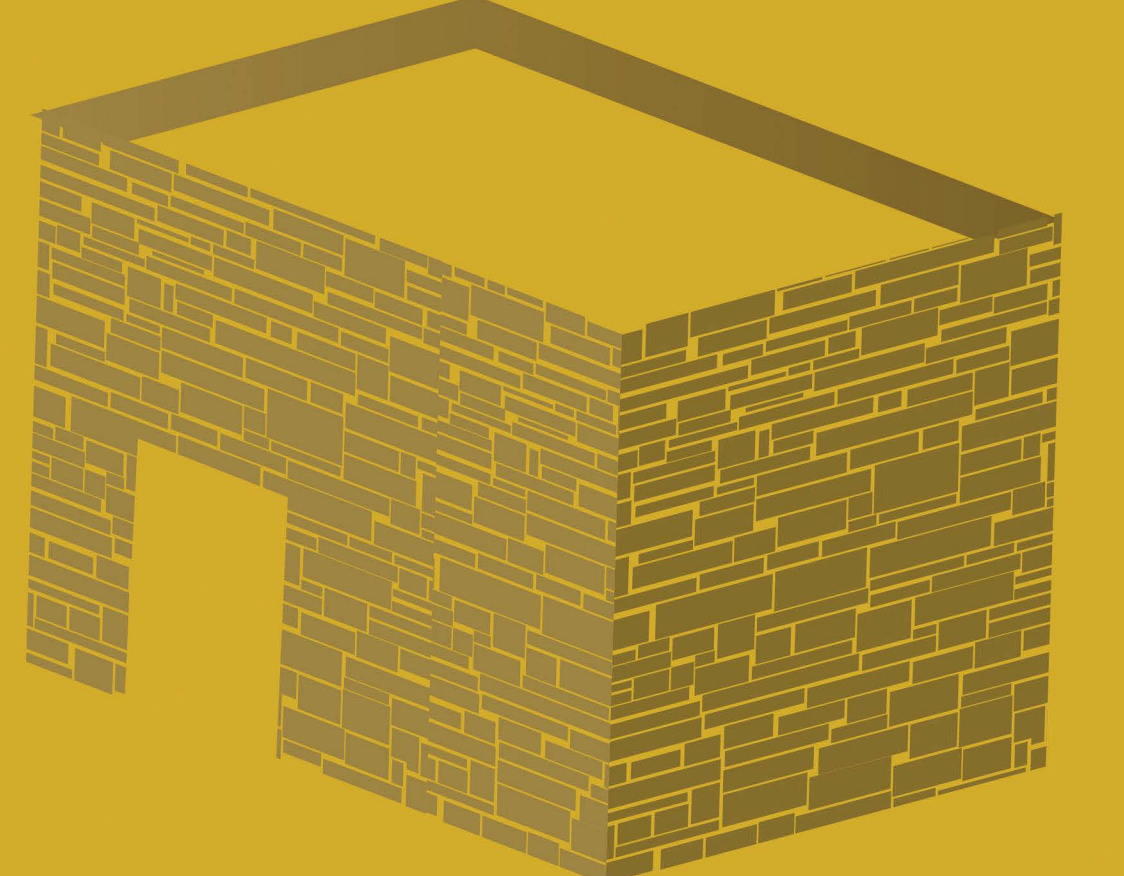

### Przebudowa przez jednego z Towarzyszy – Abdullaha bin Az-Zubajra, oby Bóg był z niego zadowolony.

Zastosował się on do wskazówek Wysłannika Boga ﷺ który powiedział do Aisy: „Gdyby nie to, że ludzie dopiero co opuścili stan ignorancji, odbudowałbym ją na fundamentach położonych przez Abrahama” (Al-Buchari 1586).

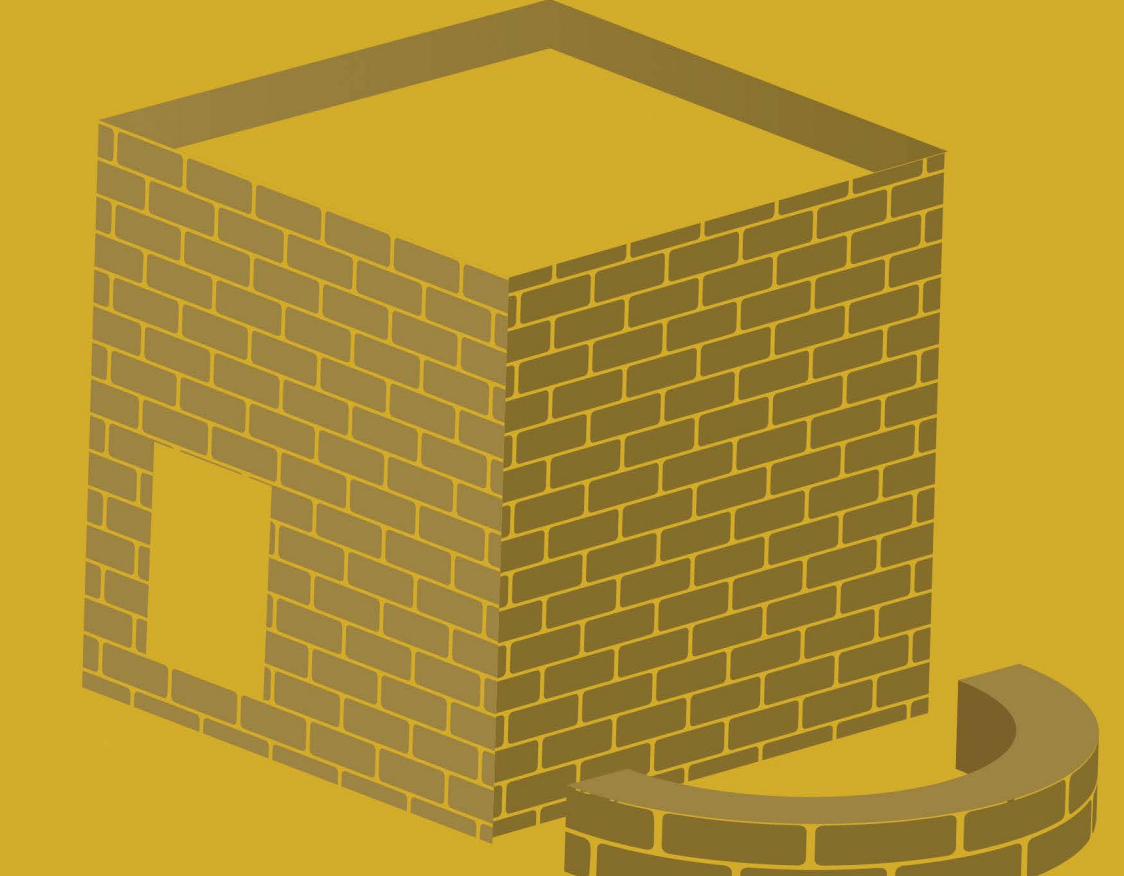

### Przebudowa po Abdullahu bin Zubajr, niech Bóg będzie z niego zadowolony

w czasie panowania dynastii Umajjadów, przywracając stan jaki był po przebudowie przez Kurajczytów.



### Dziś Kaba jest honorem Boga.